

KiBiz.web

Sachstandspräsentation

Jugendamtsleitertagung LWL

Ruhrdigital Besitz-GmbH & Co. KG
Deggingstraße 42, D-44141 Dortmund
Fon: +49 (0) 231 50-24636, Fax -24692
www.d-nrw.de

Vlotho, 16. September 2008

Das KiBiz löste zum Kindergartenjahr 08/09 das GTK ab. Beide Gesetze sind Grundlage für die Vorgehensweise, nach der Landeszuschüsse für Kindertageseinrichtungen an kommunale Jugendämter berechnet und verteilt werden.

d-NRW wurde Mitte 2007 durch das MGFFI beauftragt, ein konkretes Anforderungsprofil für ein E-Governmentinstrument für KiBiz zu erstellen (Projektphase 1).

Die Änderungsanforderungen sind Gegenstand des erstellten Abschlussberichtes mit Datum vom 16.11.2007. Er beinhaltet zwei wesentliche Teile:

- **Eine Prozessanalyse auf Basis des damaligen Entwicklungsstandes von Gesetzgebung und Verfahrensverordnung**
- **Eine Aufwands- und Risiko-/Nutzen-Abschätzung hinsichtlich verschiedener Realisierungsvarianten des E-Government-Tools**

Auf Basis des Abschlussberichtes wurde die GTK-Software kurzfristig an die Anforderungen des KiBiz angepasst (Projektphase 2).

Nachfolgend sollte die Umsetzung eines webbasierten E-Government-Instrumentes für KiBiz erfolgen (Projektphase 3):

- **Identifikation von Umsetzungsvarianten für eine „webbasierte Lösung“ im Rahmen eines Markterkundungsverfahrens und Subunternehmer (Projektphase 3a).**
- **Entwicklung und Inbetriebnahme des Systems (Projektphase 3b).**

KiBiz-Umsetzung erfordert Unterstützung durch ein E-Government-Tool

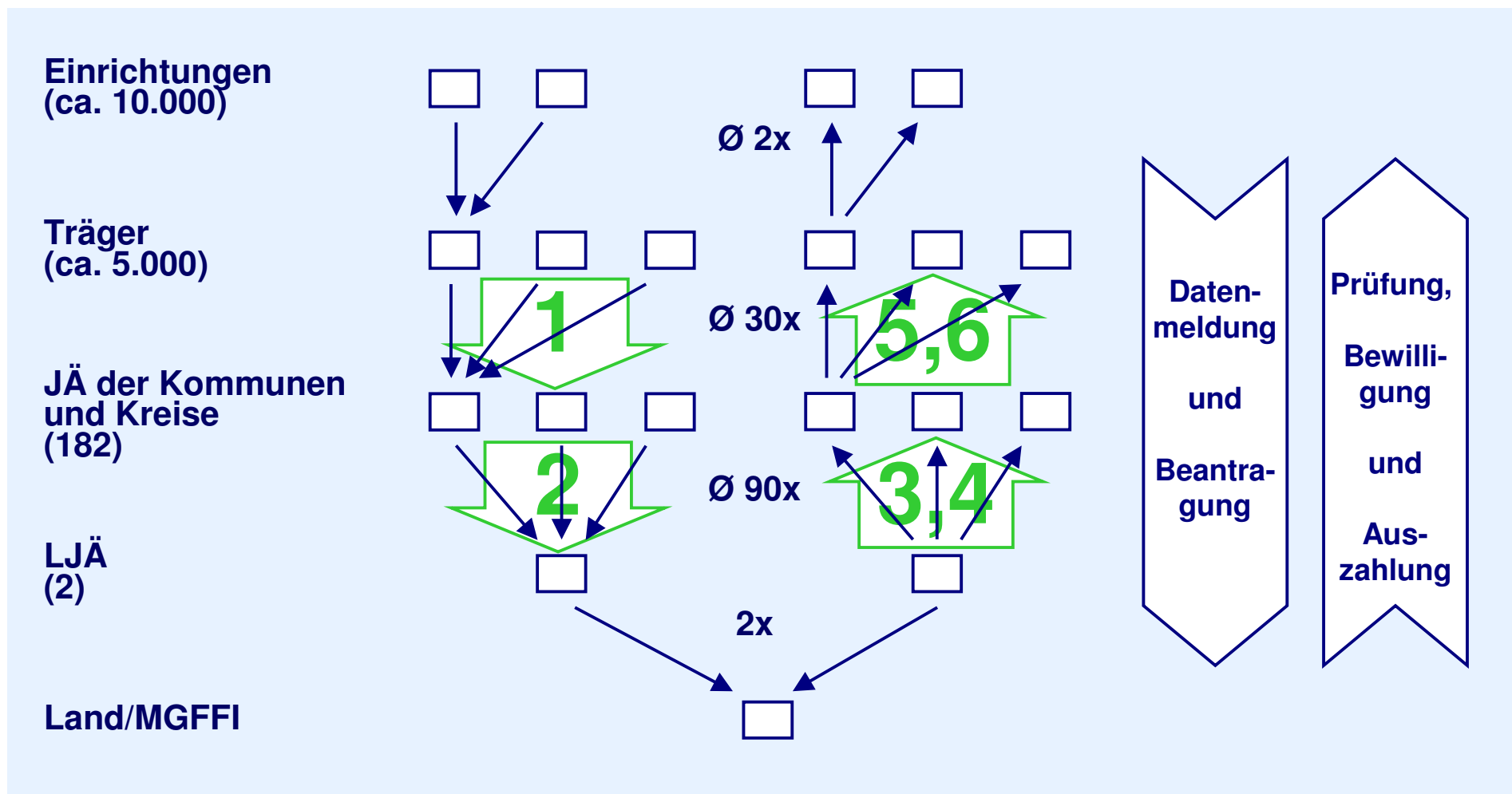

KiBiz-Verfahren kann auf Grund zahlreicher zu erhebender Daten bei vielen Stellen auf kommunaler und Landesebene nur mit elektronischer Unterstützung umgesetzt werden.

Die seit 1999 eingesetzte TAB-Software hat technologieseitige Nachteile ...

TAB Software

- **Aufwändige dezentrale Distribution und Installation der Software (z. T. Lotus Notes erforderlich)**
- **Aufwändige Datenkonsolidierung (Träger – JÄ – LJÄ)**
- **Mehrfacherfassung von Daten, dabei Medienbrüche**
- **Datenaktualisierungen können nicht zeitnah verfügbar gemacht werden**
- **Papierbasierte Bearbeitung erforderlich**
- **Keine standardisierten Schnittstellen**
- **Datensicherheit nicht zentral sicherzustellen**

Webbasiertes System

- **Aktualisierte Software steht sofort allen Nutzern zur Verfügung, Bedienung vollständig über Internet-Browser**
- **Datenkonsolidierung erfolgt automatisch, synchron (große Lösung)**
- **Mehrfacherfassung kann vollständig vermieden werden (große Lösung)**
- **Papierlose Bearbeitung ist möglich**
- **Standard-Schnittstelle (xml, csv) für einfache Anbindung anderer Verfahren**
- **Import von bestehenden Daten möglich**
- **Verfügbarkeit rund um die Uhr, zentrale Datensicherung**

... die durch den Einsatz eines modernen Systems vermieden werden könnten.

Projektphase 3b sieht Zeitraum von 3 Monaten für Test und Anpassung der funktionsfähigen Pilotversion vor

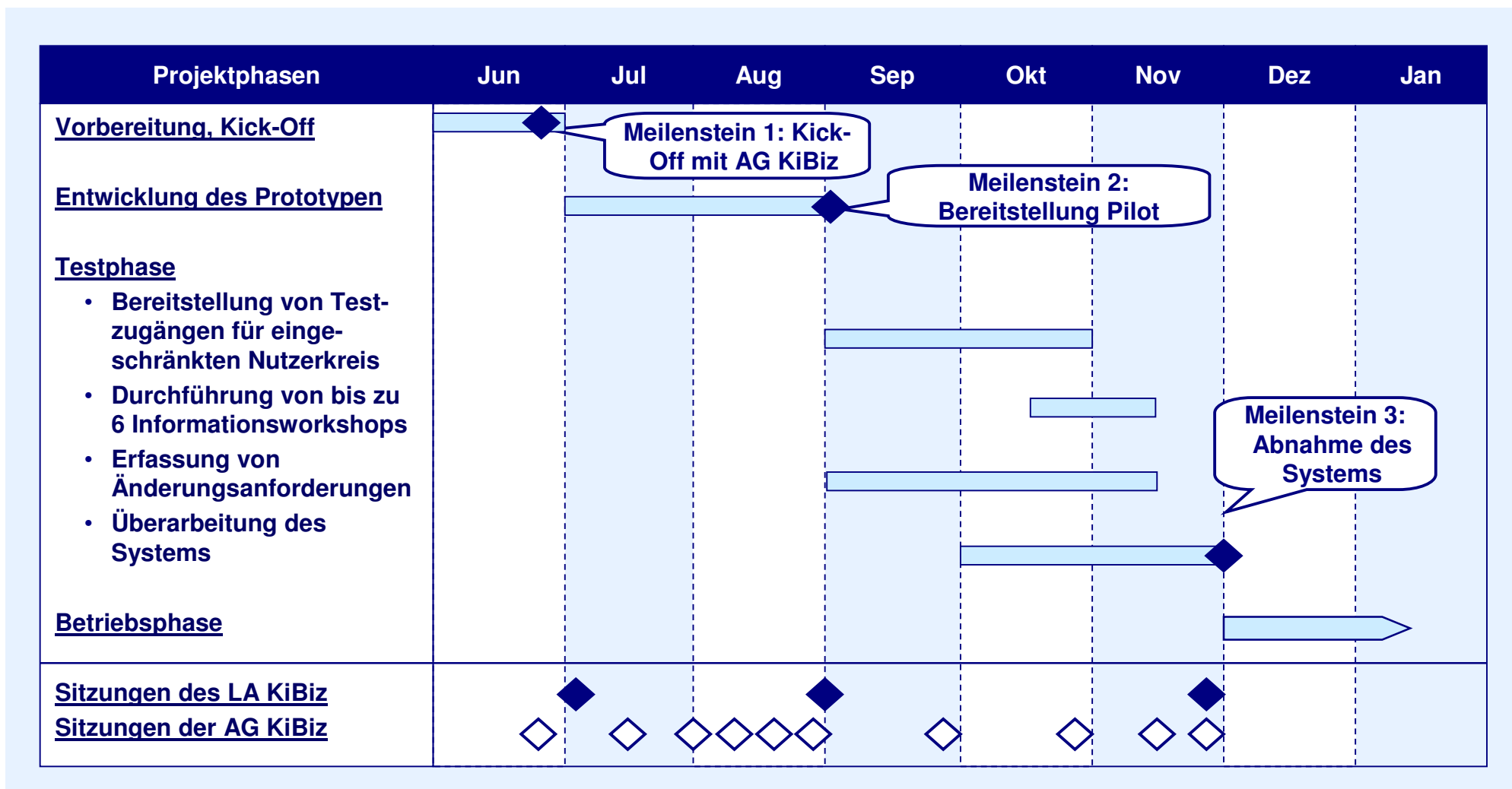

AG KiBiz tagt insbesondere vor den Fertigstellungsterminen der Pilotversion und des finalen Systems in kurzer Taktfolge

Maßnahmen

- **Information über den amtlichen Weg: MGFFI – LJÄ – JÄ**
- **Präsentation der Pilotversion bei JALTA LWL und LVR (Vlotho, Köln)**
- **6 dezentrale Informationsveranstaltungen / Workshops für JÄ (Bergisch-Gladbach, Dülmen, Bochum, Detmold, Kamp-Lintfort, Aachen)**
- **2 dezentrale Informationsveranstaltungen / Workshops für Multiplikatoren für Träger (insb. Verbände) (Köln, Münster)**
- **Vorlage für den KoopA AIV (ggf. KoopA E-Government)**
- **Information der Beteiligten im StAK**
- **Information der kommunalen Spitzenverbände**
- **Information der AKDN zu technischen Rahmenbedingungen**
- **Information in kommunal-staatlichen d-NRW-Gremien**
- **Ggf. weitere Maßnahmen (Publikationen, Flyer etc.)**

Im laufenden Betrieb steht neben Handbuch und Online-Hilfe eine Hotline zur Verfügung

Pilotversion des KiBiz-Web-Portals ist bereits online

The screenshot shows the KiBiz.web portal interface. At the top, the browser address bar displays the URL <http://kibiz.formulardb.de/kibizberichtswesen/calculate>. The page header includes the KiBiz.web logo and the text "Ministerium für Generationen, Familie, Frauen und Integration des Landes Nordrhein-Westfalen" with the state emblem.

User information is displayed as follows:

- Benutzername: lja lja
- Rolle: Landesjugendamt

A navigation menu on the left includes: Logout, Startseite, Eigene Benutzerdaten, Verwaltung, Formulare KGJ 08/09, Berichtswesen, and Datenexport. A "technischer Support" link is also present.

The main content area is titled "Berichtswesen" and "Kindpauschalen laut Gruppenformtabellen". It contains three tables of data:

Gruppenform I: Kinder im Alter von 2 Jahren bis zur Einschulung

| | Kinderzahl/ Betreuungszeit | Kindpauschale | Kinder insgesamt | Betrag (unter Berücksichtigung des Antragszeitraumes) |
|----|----------------------------|---------------|------------------|---|
| Ia | 20 Kinder/ 25 WStd. | 4.288,70 € | 24,00 | 228.929,52 € |
| Ib | 20 Kinder/ 35 WStd. | 5.746,70 € | 24,00 | 246.425,52 € |
| Ic | 20 Kinder/ 45 WStd. | 7.369,75 € | 24,00 | 265.902,12 € |

Gruppenform II: Kinder im Alter von unter 3 Jahren

| | Kinderzahl/ Betreuungszeit | Kindpauschale | Kinder insgesamt | Betrag (unter Berücksichtigung des Antragszeitraumes) |
|-----|----------------------------|---------------|------------------|---|
| IIa | 10 Kinder/ 25 WStd. | 8.841,70 € | 12,00 | 141.782,76 € |
| IIb | 10 Kinder/ 35 WStd. | 11.863,40 € | 12,00 | 159.912,96 € |
| IIc | 10 Kinder/ 45 WStd. | 15.215,20 € | 12,00 | 182.582,40 € |

Gruppenform III: Kinder im Alter von 3 Jahren und älter

| | Kinderzahl/ Betreuungszeit | Kindpauschale | Kinder insgesamt | Betrag (unter Berücksichtigung des Antragszeitraumes) |
|------|----------------------------|---------------|------------------|---|
| IIIa | 20 Kinder/ 25 WStd. | 3.165,24 € | 24,00 | 215.448,00 € |
| IIIb | 20 Kinder/ 35 WStd. | 4.225,36 € | 24,00 | 228.169,44 € |
| IIIc | 20 Kinder/ 45 WStd. | 6.771,85 € | 24,00 | 258.727,32 € |

Vielen Dank für Ihre Aufmerksamkeit!

