

_____'
Betriebspraktikum

vom: _____



Name:



Betrieb:





Betriebspraktikum

Der Praktikant/Die Praktikantin:

Vor- und Nachname:..... Geburtsdatum:.....

Straße:.....

PLZ Ort:.....

☎:.....

Der Praktikumsbetrieb:

Firmenname:.....

.....

Straße:.....

PLZ Ort:.....

☎:.....

BetreuerIn während des Praktikums:.....

Schule:

Moritz-von-Büren-Schule

Westfälische Förderschule für Hören und Kommunikation

Bahnhofstr. 12

33142 Büren

☎: 02951/938840

⇒ ⇒ Bei Krankheit unbedingt den Betrieb und die Schule anrufen!!

Betreuende Lehrerin:.....



Betriebspraktikum

Das Praktikum beginnt am Montag, den

Es endet am Freitag, den

Ich möchte den Beruf des/der
kennen lernen.

Tägliche Arbeitszeit

Arbeitsbeginn: Uhr

Arbeitsende: Uhr

Pausen:

1. Pause vonUhr bisUhr

2. Pause vonUhr bisUhr

3. Pause vonUhr bisUhr

Gesamte Arbeitszeit an einem Tag (ohne Weg und Pausen):

.....StundenMinuten

Zeit für den Weg zum Arbeitsplatz:.....

Ich bin während des Praktikums täglich von..... Uhr bis Uhr von zu Hause weg.

der Firmenstempel

Betriebspraktikum

Mein Tagesablauf im Praktikum

Diese Uhr zeigt die 24 Stunden des Tages an. Male sie farbig

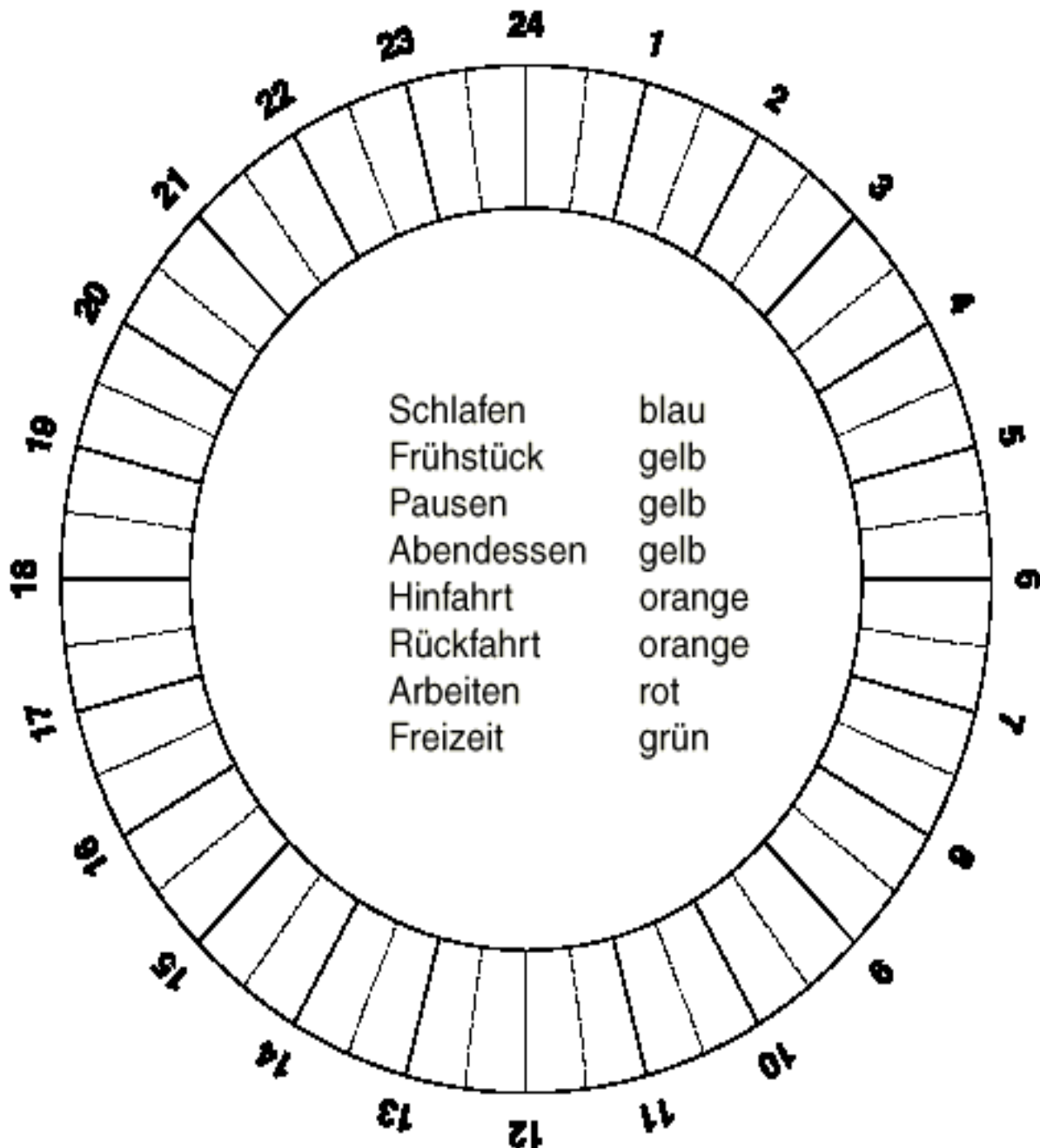



Betriebspraktikum

Fragebogen über deinen Praktikumsbetrieb

Im Laufe deines Praktikums sollst du folgende Fragen beantworten:

Wie heißt der Betrieb?

Wann wurde der Betrieb gegründet?

Wieviele Menschen arbeiten in dem Betrieb?

Wem gehört der Betrieb?

Was stellt der Betrieb her? oder
Was wird in dem Betrieb hauptsächlich getan?

.....
.....
.....
.....

Welche Berufe gibt es in dem Betrieb?

.....
.....

In welchen Berufen bildet der Betrieb aus?

.....
.....

Welchen Schulabschluss braucht man für eine Ausbildung?

.....
.....
.....

Gibt es die Möglichkeit in deinem Praktikumsbetrieb auch als ungelernete Kraft zu arbeiten?

ja nein

Betriebspraktikum

Hilfen für den Tagesbericht

Zuerst	Als erstes	Am Morgen
--------	------------	-----------

{ }

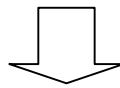

{ }

Danach	Dann	Hinterher	Als ich damit fertig war
Vor der Frühstückspause		Nach der Frühstückspause	
Bis zur Mittagspause		Nach der Mittagspause	
Am Nachmittag		Bis zum Feierabend	

{ }

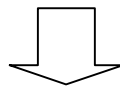

{ }

Als letztes	Zuletzt	Zum Schluss
-------------	---------	-------------

{ }

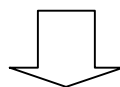

{ }

habe ich	musste ich	durfte ich	konnte ich
----------	------------	------------	------------

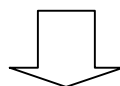

T ä t i g k e i t



Betriebspraktikum

Tagesbericht 1 , den

Vormittags:.....

.....

.....

.....

.....

Nachmittags:.....

.....

.....

.....

.....

Was hat dir heute gut gefallen?

.....

.....

.....

.....

.....

.....

.....

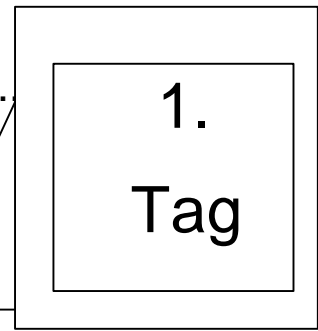



Betriebspraktikum

Tagesbericht 1, den

Der Weg zum Arbeitsplatz

Aufstehen um Uhr

Frühstück um Uhr

Von zu Hause los um Uhr

Verkehrsmittel:

Ankunft im Betrieb um Uhr

Beginn der Arbeit um Uhr

Feierabend um Uhr

Ankunft zu Hause um Uhr

Schlafen um Uhr

Hier kannst du eine Skizze des Weges zeichnen:



Betriebspraktikum

Tagesbericht 2 , den

Vormittags:.....

.....

.....

Nachmittags:.....

.....

.....

.....

Was hat dir heute gut gefallen?

.....

.....

Was hat dir heute nicht gefallen?

.....

.....

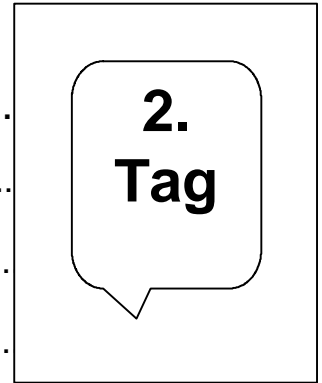

Betriebspraktikum

Tagesbericht 2, den

Sicherheit am Arbeitsplatz

Unfallgefahren im Betrieb

In manchen Betrieben ist die Unfallgefahr sehr hoch. Durchschnittlich kommt es in Deutschland...

...alle 18 Sekunden zu einem Arbeitsunfall

...alle 8 Minuten zu einem schweren Arbeitsunfall

...alle 2,5 Stunden zu einem tödlichen Arbeitsunfall!!!

Deshalb ist es besonders wichtig, dass du die Regeln zur Sicherheit in deinem Betrieb beachtest!

Gibt es eine besondere Arbeitskleidung? Soll sie dich schützen?

.....

.....

.....



Gibt es an deinem Arbeitsplatz Warnzeichen, Verbotsschilder oder Gebotszeichen? Zeichne sie ab oder klebe sie ein und schreibe ihre Bedeutung auf.

ZEICHEN	Bedeutung	ZEICHEN	Bedeutung
ZEICHEN	Bedeutung	ZEICHEN	Bedeutung



--	--	--	--

Betriebspraktikum

Tagesbericht 3 , den

Vormittags:.....

.....

.....

.....

.....

.....

Nachmittags:.....

.....

.....

.....

.....

.....

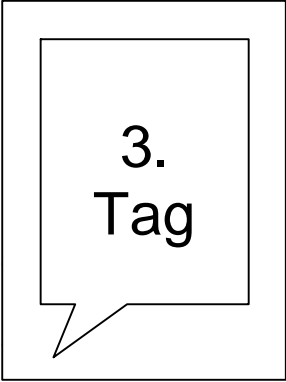

Was hat dir heute gut gefallen?

.....

.....

.....

Was hat dir heute nicht gefallen?

.....

.....

.....



Betriebspraktikum

Tagesbericht 3, den

Welche **Werkzeuge** und **Maschinen** benutzt du bei deiner Arbeit?

Schreibe hier die genauen Bezeichnungen auf!

.....

.....

.....

.....

Zeichne oder klebe ein Bild ein!

A large, empty rectangular box with a thin black border, intended for the student to draw or paste a picture of the tools and machines used in their work.



Betriebspraktikum

Tagesbericht 4 , den

Vormittags:.....

.....

.....

.....

.....

.....

Nachmittags:.....

.....

.....

.....

.....

.....

Was hat dir heute gut gefallen?

.....

.....

.....

Was hat dir heute nicht gefallen?

.....

.....

.....

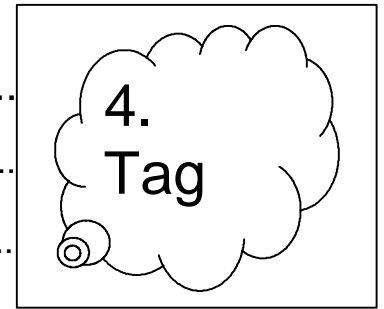



Betriebspraktikum

Tagesbericht 4, den

Zeichne deinen Arbeitsplatz oder klebe ein Bild ein!



Betriebspraktikum

Tagesbericht 5 , den

Vormittags:.....

.....

.....

.....

.....

.....

Nachmittags:.....

.....

.....

.....

.....

.....

Was hat dir heute gut gefallen?

.....

.....

.....

Was hat dir heute nicht gefallen?

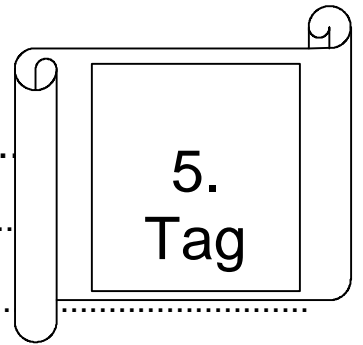



Betriebspraktikum

Tagesbericht 5, den

Beschreibe in Stichworten deinen Arbeitsablauf!

Welches Material brauchst du?

.....
.....

Welche Werkzeuge brauchst du?

.....
.....

Welche Maschinen brauchst du?

.....
.....

Und was genau machst du?

.....
.....
.....
.....
.....
.....
.....



Wochenende



Betriebspraktikum

Tagesbericht 6 , den

Vormittags:.....

.....

.....

.....

.....

.....

Nachmittags:.....

.....

.....

.....

.....

.....

Was hat dir heute gut gefallen?

.....

.....

.....

Was hat dir heute nicht gefallen?

.....

.....

.....

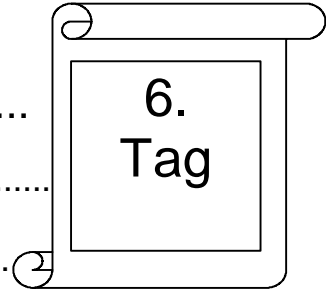

Betriebspraktikum

Tagesbericht 6, den

Mit wem arbeitest du die meiste Zeit zusammen?

Name: Beruf:

Name: Beruf:



Die MitarbeiterInnen

1. Der Chef/Die Chefin in dem Betrieb/in der Abteilung heißt:

2. Wieviele Beschäftigte hat dein Praktikumsbetrieb?

männlich weiblich

davon sind: Meister Gesellen

Auszubildende Praktikanten

3. Mein Betreuer/Meine Betreuerin heißt: _____

4. Mit welchen Kollegen/Kolleginnen arbeitest du direkt zusammen?

Name	Berufsbezeichnung



Betriebspraktikum

Tagesbericht 7 , den

Vormittags:.....

.....

.....

.....

.....

.....

Nachmittags:.....

.....

.....

.....

.....

.....

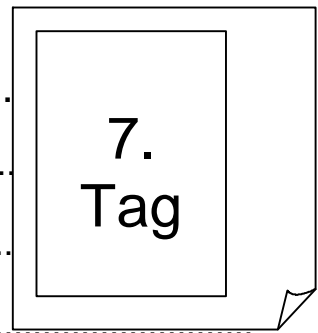

Was hat dir heute gut gefallen?

.....

.....

.....

Was hat dir heute nicht gefallen?

.....

.....

.....



Betriebspraktikum

Tagesbericht 7, den

Überlege!!!

Welche **Verben** passen zu deinem Praktikumsberuf?

Benutze die Verben im Tagesbericht!

verarbeiten, bedienen, beurteilen, messen, pflegen, schneiden, pflanzen,
schrauben, kochen, pikieren, ernten, säen, backen, schleifen, kneten, sägen,
putzen, raspeln, waschen, feilen, kochen, tapezieren, zusammenbauen,
betanken, nieten, lackieren, verkaufen, streichen, montieren, schlachten,
installieren, würzen, biegen, konservieren, wursten, kühlen, reparieren, zerlegen,
löten, bohren, drehen, fräsen, nähen, helfen, erziehen, überwachen, steuern,
veredeln, kalkulieren, züchten, umgraben, streichen, konstruieren, zurichten,
stemmen, hobeln, flicken, verkleiden, leimen, nageln, stellen, spülen, abtrocknen,
mauern, Tische decken, isolieren, Maschinen bedienen, unterstützen, Ordnung
halten, auszeichnen, kitten, einräumen, polieren, kassieren, verpacken, betreuen,
bestreichen, Geld wechseln, abstauben, betonieren, Flecken entfernen,
einschalen, verlegen, ausreißen, überwachen, kehren, bügeln, vorbereiten,
graben, aufschneiden,

.....
.....
.....



Betriebspraktikum

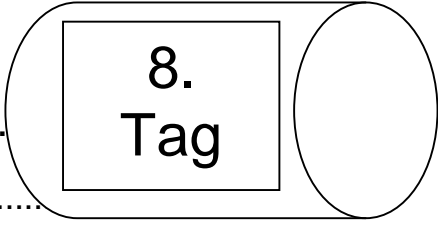

Tagesbericht 8 , den

Vormittags:.....
.....
.....
.....
.....

Nachmittags:.....
.....
.....
.....
.....

Was hat dir heute gut gefallen?

.....
.....
.....

Was hat dir heute nicht gefallen?

.....
.....
.....



Betriebspraktikum

Tagesbericht 8 , den

Halbzeit!!!

Was hat dir bis jetzt alles bei deinem Praktikum gefallen?

.....

.....

.....

.....

.....

.....

.....

.....

Und was hat dir gar nicht gefallen?

.....

.....

.....

.....

.....

.....

.....

.....



Betriebspraktikum

Tagesbericht 9 , den

Vormittags:.....
.....
.....

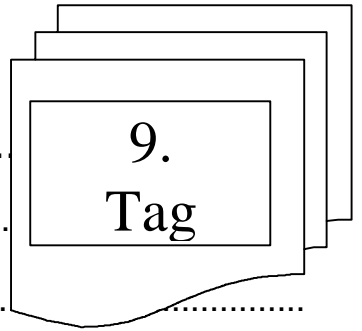

Nachmittags:.....
.....
.....
.....
.....

Was hat dir heute gut gefallen?

.....
.....
.....

Was hat dir heute nicht gefallen?

.....
.....
.....



Betriebspraktikum

Tagesbericht 9, den

Welche **Adjektive** passen zu deinem Praktikumsberuf?

schmutzig, laut, leise, schön, langweilig, lustig, interessant

toll, leicht, anstrengend, schwer, hell, nass, kalt, sonnig,

feucht, sauber, freundlich, still, schwierig, bunt, heiß,

schmierig, gefährlich, mühsam, angenehm,

.....
.....

Verwende die Adjektive im Tagesbericht!

Vormittags:.....

.....
.....
.....
.....
.....

Nachmittags:.....

.....
.....
.....
.....
.....



Betriebspraktikum

Tagesbericht 10 , den

Vormittags:.....

.....

.....

.....

.....

.....

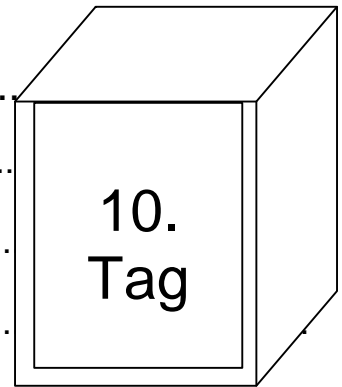

Nachmittags:.....

.....

.....

.....

.....

.....

Was hat dir heute gut gefallen?

.....

.....

.....

Was hat dir heute nicht gefallen?

.....

.....

.....



Betriebspraktikum

Tagesbericht 11 , den

Vormittags:.....

.....

.....

.....

.....

.....

Nachmittags:.....

.....

.....

.....

.....

.....

Was hat dir heute gut gefallen?

.....

.....

.....

Was hat dir heute nicht gefallen?

.....

.....

.....

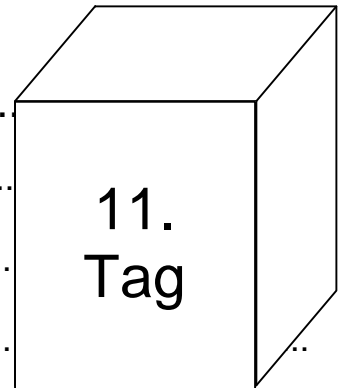



Betriebspraktikum

Tagesbericht 11 , den

INTERVIEW MIT EINEM MITARBEITER 1. TEIL

Wie heißt Ihre genaue Berufsbezeichnung?

Brauchten Sie dazu eine Ausbildung?

Wie lange dauerte die Ausbildung?

Welchen Schulabschluss braucht man für die Ausbildung?

Wie lange arbeiten Sie schon in Ihrem Beruf?

Wie lange arbeiten Sie schon in diesem Betrieb?

Haben Sie bisher schon den Betrieb gewechselt?

Wie sind Sie zu diesem Beruf gekommen?

.....

.....

.....

Hat Sie die Schule auf Ihren späteren Beruf vorbereitet?

Was war in Ihrer Schulzeit besonders wichtig?

.....

.....

.....

Sind im Berufsleben Schulnoten überhaupt noch wichtig?

.....

.....

.....



Betriebspraktikum

Tagesbericht 12 , den

Vormittags:.....

.....

.....

.....

.....

.....

Nachmittags:.....

.....

.....

.....

.....

.....

Was hat dir heute gut gefallen?

.....

.....

.....

Was hat dir heute nicht gefallen?

.....

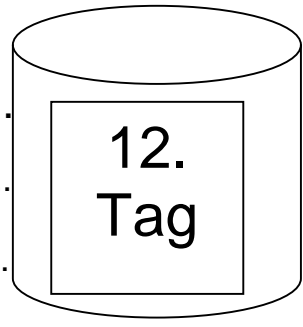



Betriebspraktikum

Tagesbericht 12, den

INTERVIEW MIT EINEM MITARBEITER 2. TEIL

Welchen besonderen Kenntnisse brauchen Sie in diesem Beruf?.....

.....

.....

.....

Welchen Rat könnten Sie mir für meine weitere Schullaufbahn geben?.....

.....

.....

.....

Was würden Sie der Schule empfehlen?

.....

.....

.....

.....

Vielen Dank für das Interview!



Betriebspraktikum

Tagesbericht 13 , den

Vormittags:.....

.....

.....

.....

.....

.....

Nachmittags:.....

.....

.....

.....

.....

.....

Was hat dir heute gut gefallen?

.....

.....

.....

Was hat dir heute nicht gefallen?

.....

.....

.....

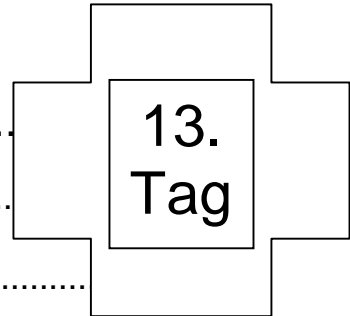



Betriebspraktikum

Tagesbericht 14 , den

Vormittags:.....

.....

.....

.....

.....

.....

Nachmittags:.....

.....

.....

.....

.....

.....

Was hat dir heute gut gefallen?

.....

.....

.....

Was hat dir heute nicht gefallen?

.....

.....

.....

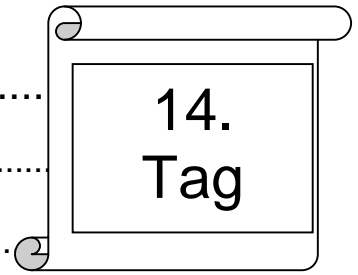



Betriebspraktikum

Tagesbericht 14, den

Du hast in den vergangenen 14 Tagen sicherlich viele neue Wörter und Fachbegriffe kennen gelernt. Versuche eine Liste anzufertigen, in der die neuen Wörter erklärt werden.

Fachbegriff	Erklärung



Betriebspraktikum

Tagesbericht 15, den

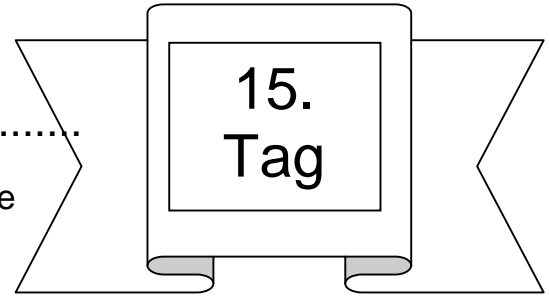

Heute war dein letzter Tag. Beschreibe, wie du deine Arbeit gemacht hast. Hast du dich gefreut, dass du diese Tätigkeit jetzt nicht mehr machen musst oder warst du eher traurig?

Vormittags:.....

.....

.....

.....

.....

.....

.....

Nachmittags:.....

.....

.....

.....

.....

.....

.....

Was hat dir heute gut gefallen?

.....

.....

.....

Was hat dir heute nicht gefallen?

.....

.....



Betriebspraktikum

Auswirkungen des Praktikums auf meinen Berufswunsch

Hat sich das Praktikum für dich gelohnt?

Ja

teilweise

nein

Begründe:

.....

.....

.....

War das Praktikum so, wie du es dir vorgestellt hast?

Ja

teilweise

nein

Begründe:

.....

.....

.....

Hat sich durch das Praktikum dein Berufswunsch geändert?

Ja

nein

Welchen neuen Berufswunsch hast du?

In welchen Schulfächern musst du besser werden?

Begründe!.....

.....

.....

.....